

# PAS A PAS TOTE BAG

SUTURA PATTERNS

M. hola@suturapatterns.com

W. www.suturapatterns.com

## MATERIAL NECESSARI

- 70cm de loneta fina de mínim 1,40m d'amplada
- fil al to

## PROCEDIMENT

LLEGENDA



Dret teixit



Revés teixit

1. Talla totes les peces de patró. Fixa't en els lloms i en que el cos de la bossa i les nanses s'han de tallar dos cops. El patró ja inclou el marge per a les costures, o sigui que has de tallar el teixit arran del paper.

fes un llom doblegant el teixit en vertical

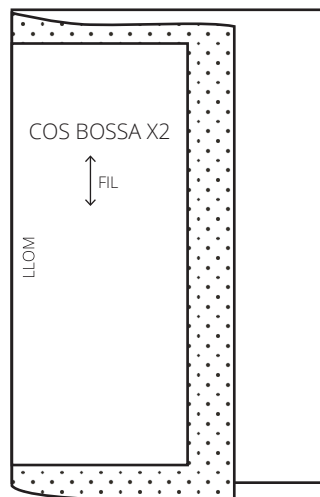

torna a fer un llom i torna a tallar el cos de la bossa

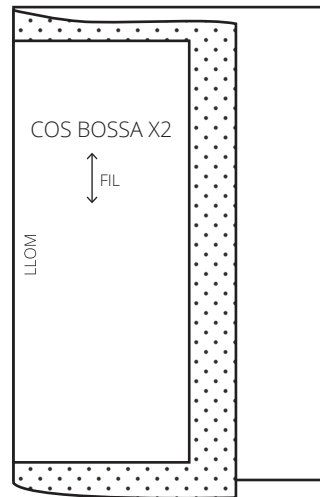

torna a fer un llom i talla la butxaca

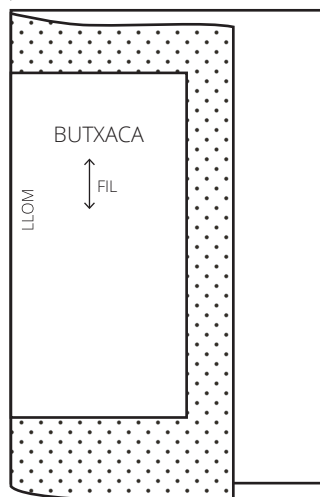

torna a fer un llom, aquest cop en horitzontal, i talla les nanses

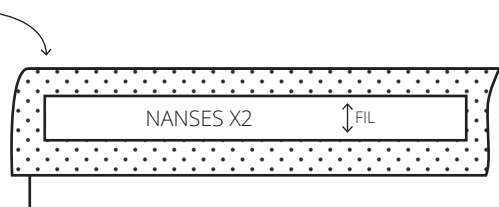

2. T'han de quedar 5 peces de teixit

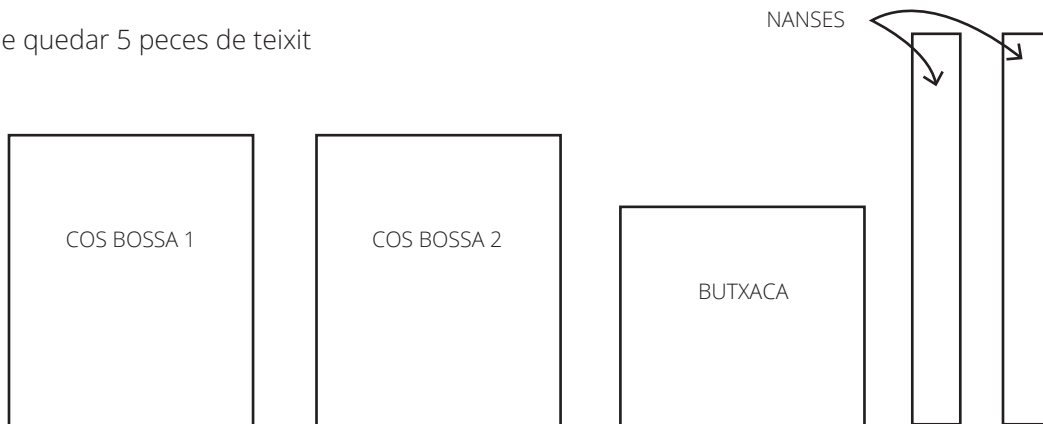

3. Agafa la butxaca. Doblega la part superior 2cm cap al revés del teixit i després 2cm més. Fixa-ho amb agulles de cap i cus-ho amb un repunt a 1cm de l'extrem del teixit atacant al principi i al final.

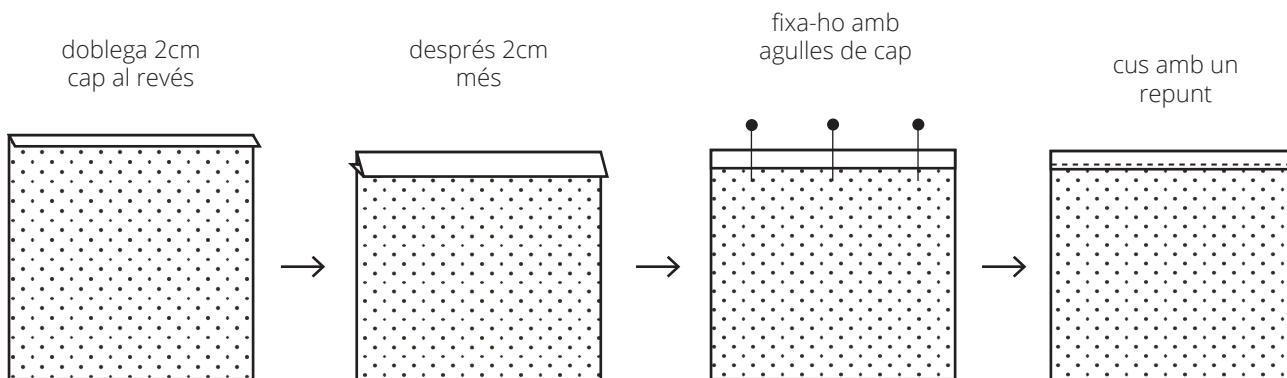

4. Agafa una de les dues capes de teixit del cos i posa-la plana sobre la taula amb el dret mirant cap a tu. A sobre, posa-hi la butxaca amb el dret també mirant cap a tu. Fixa-les amb agulles de cap perquè no es moguin. Amb un guix o llapis per a teixit, marca una línia recta a sobre de la butxaca, per marcar el compartiment. Cus per sobre d'aquesta línia amb un repunt, atacant al principi i al final i intentant no passar-se de la part superior de la butxaca.

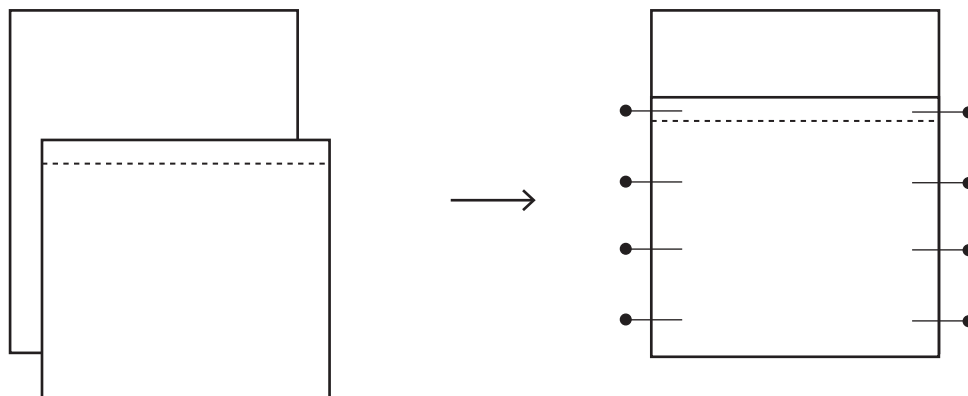

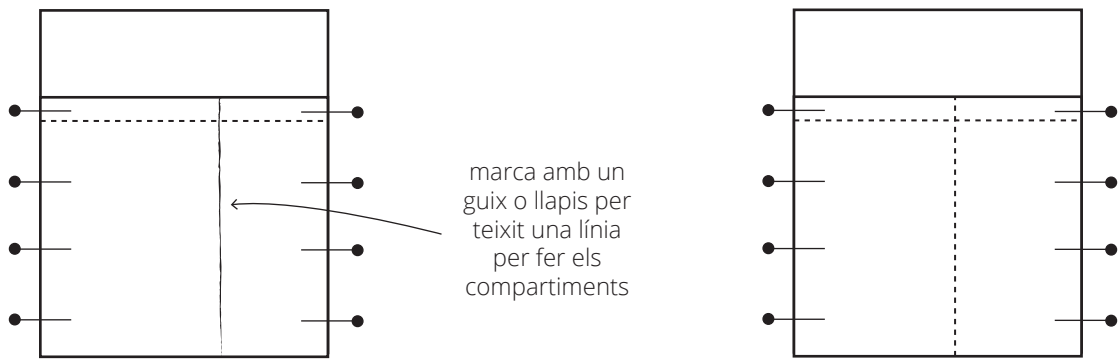

5. Passa un zig zag als laterals i a la part inferior de les dues capes del cos de la bossa. A continuació, posa-les una a sobre de l'altra, dret contra dret. Fixa amb agulles de cap els laterals i la part inferior i cus-ho amb un repunt a 1cm de l'extrem del teixit, atacant al principi i al final.

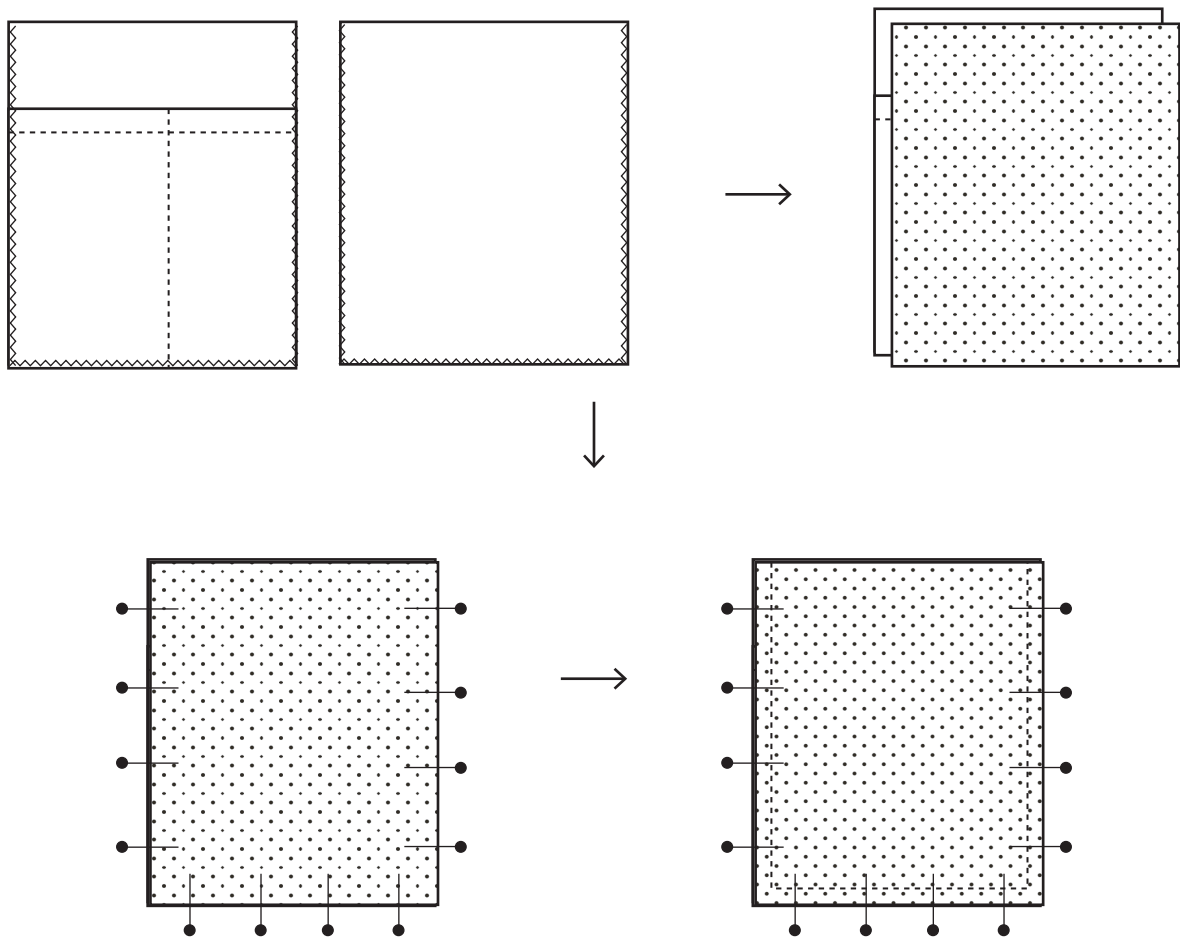

6. Mantenint la bossa del revés, doblega l'extrem del teixit 2cm cap a tu. Després, doblega un altre cop 2cm cap a tu. Primer 2 i després 2 més. Fixa-ho amb agulles de cap però no ho cusis encara.

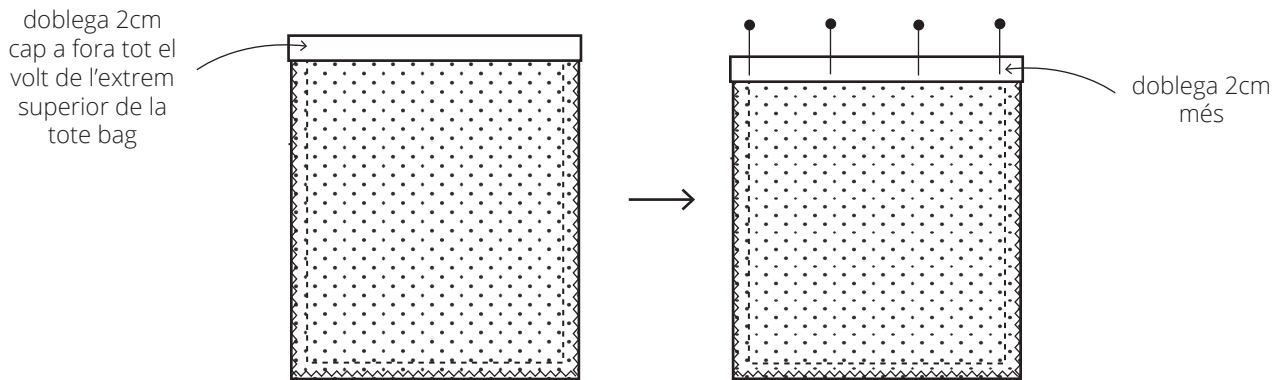

7. Agafa les dues nanses. Doblega-les en vertical per la meitat, dret contra dret. Fixa-ho amb agulles de cap i cus-ho amb un repunt a 1cm de l'extrem del teixit, atacant al principi i al final. Amb l'ajuda d'una agulla impermeable gran, posa del dret les dues nanses i planxa-les intentant que la costura quedi centrada.

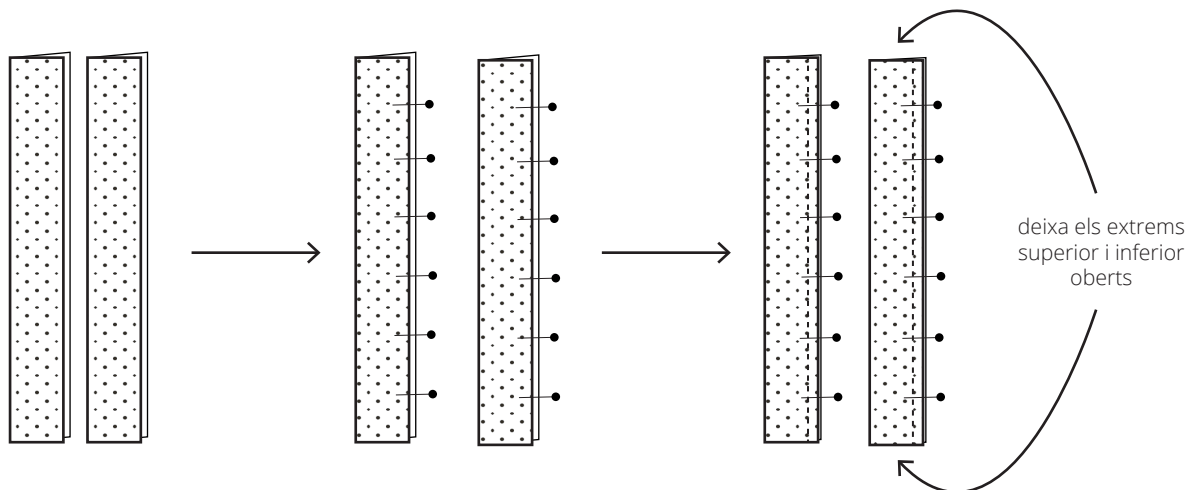

8. Agafa el cos de la bossa mantenint-la del revés i col·loca-hi les nanses tal com t'ensenyo al dibuix: a 10cm de dels laterals i ficades per dins de la vora. La costura de la nansa ha de quedar tocant el teixit de la bossa, no l'has de veure. Posa una nansa al davant i l'altra al darrere de la bossa. Fixa-ho amb agulles de cap i, ara sí, cus la vora de la bossa amb un repunt el més a prop que puguis de l'extrem del teixit, atacant al principi i al final.

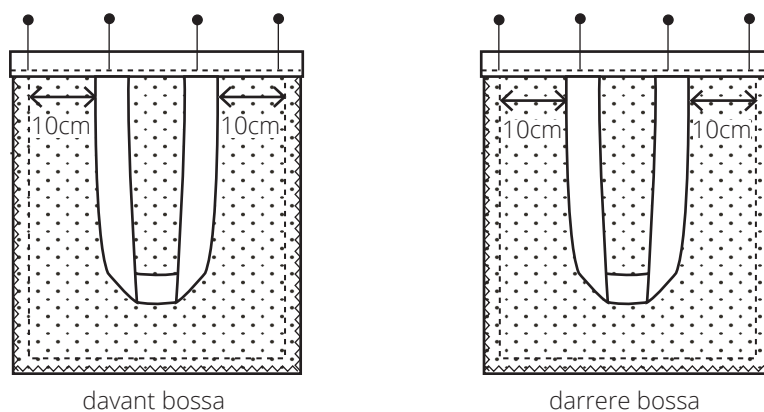

9. Posa la bossa del dret i aixeca les nanses. Fixa-les a la vora de la bossa amb una agulla de cap i cus-ho amb un repunt dibuixant un quadradet amb una creu al mig per reforçar-ho bé.

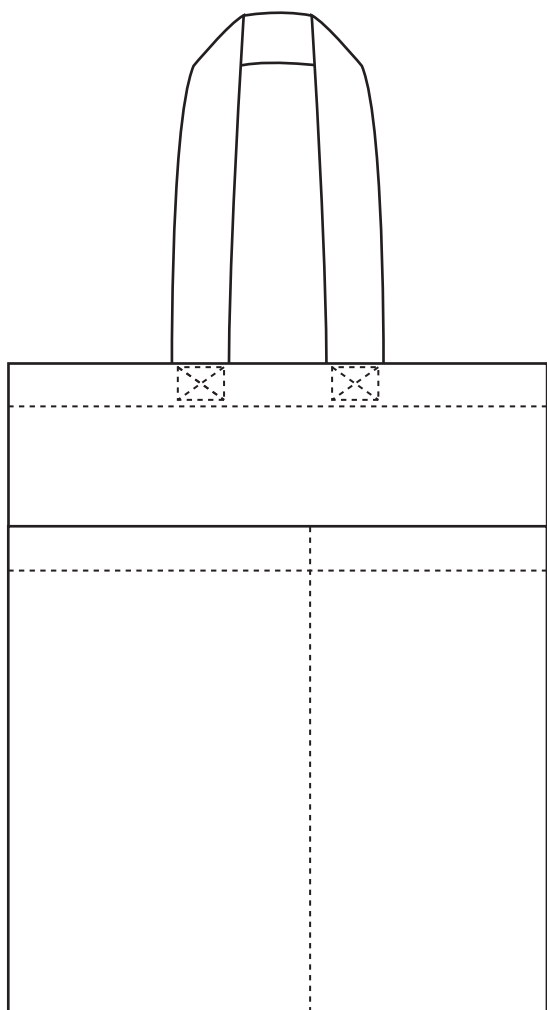

davant bossa

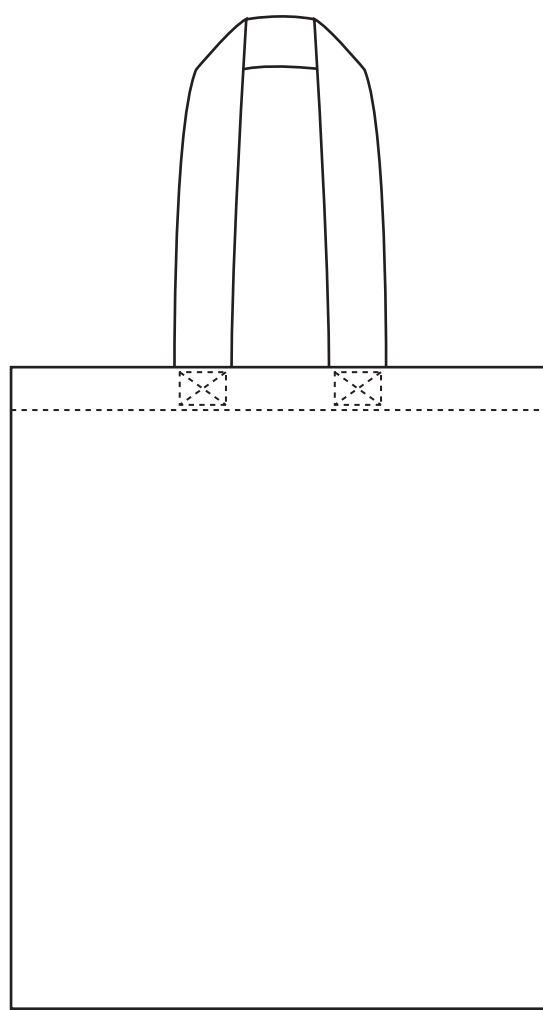

darrere bossa

I ja la tens acabada!